



REMET CNC
TECHNOLOGY



FABRIK FÜR **HOLZHACKER**



www.wolf-landtechnik.de
www.remetcnc.com



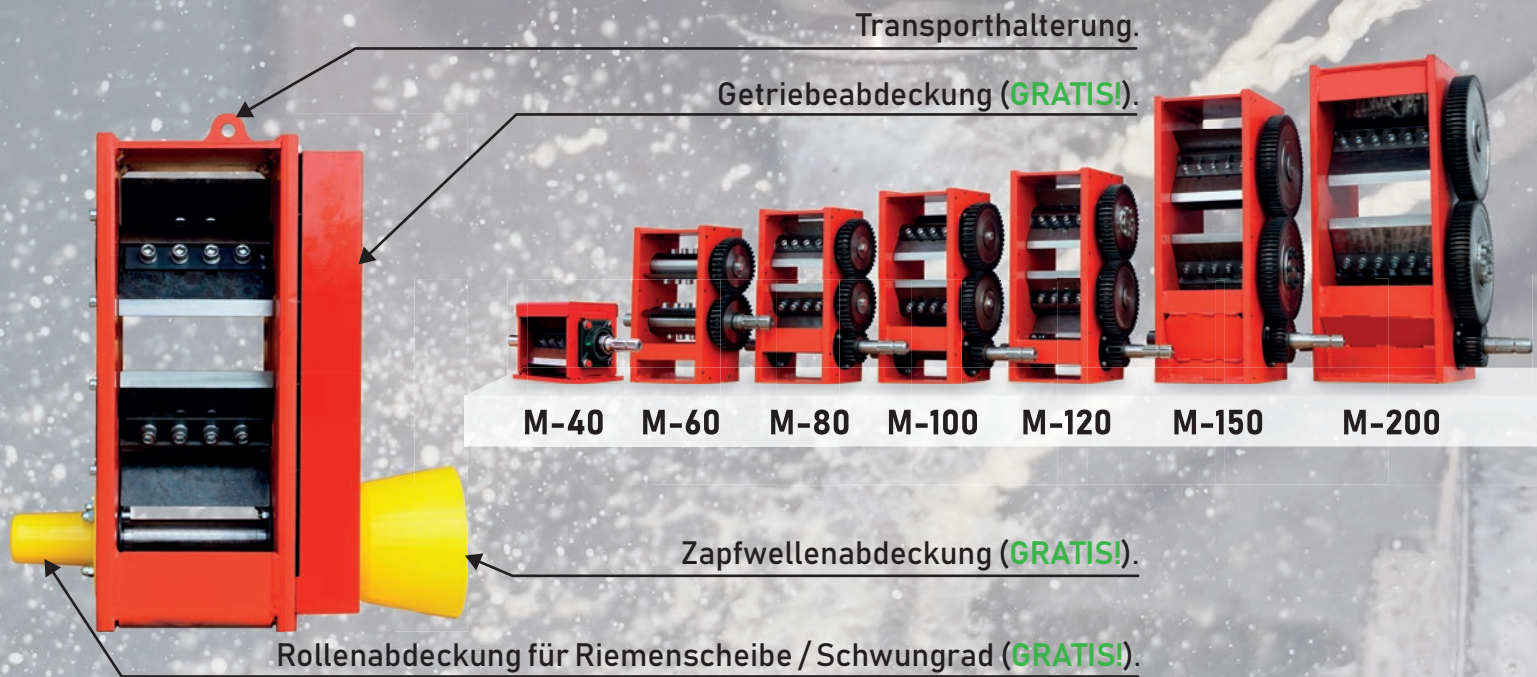

Robuste Schweißkonstruktion (Schneidmechanismus zur Wartung oder zum Austausch von Lagern vollständig zerlegbar).

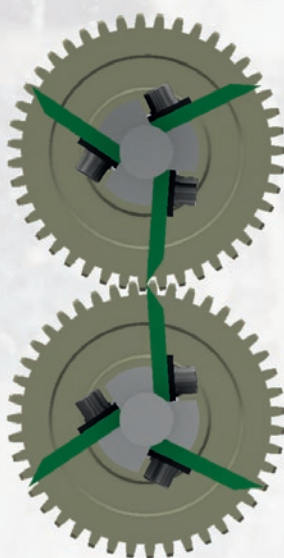

Patentierte Messeranordnung zum Schneiden mit Wellen. Dank der breiten Unterlegscheibe wird der Messerdruck auf die Welle gleichmäßig auf eine größere Ebene verteilt.

Durch die Verschiebung des Spannwinkels werden der Schnittwiderstand und die dafür benötigte Energie erheblich reduziert.

Gewindebohrungen für Abdeckungen.

Clamp-Expansionskupplung um die Achse der Schneidwellen zu bestimmen, es verfügt auch über eine Überlastschutz.

Induktionsgehärtete Zahnräder.

Verbesserte Zapfwelle.

Durchgangslöcher für die Montage.



- Die Zahnräder, die wir in Schneidmechanismen verwenden, sind induktionsgehärtet.
- Die Schneidwerke M120, M150 und M200 sind mit einer Spannhülse gesichert, kleinere Mechanismen von M60 bis M100 sind mit Scherstiften gesichert.



- Wir fertigen Schneidmesser aus verschleißfestem HARDOX TYPE 500.
- Dank unserer langjährigen Erfahrung auf dem Gebiet der Holzverarbeitung haben wir innovative Schneidwellen entwickelt, dank denen wir folgendes erhalten haben:
 - größerer Schnittdurchmesser,
 - größere Festigkeit,
 - geringerer Schnittwiderstand,
 - geringerer Energieverbrauch.



- Zusätzlich zu der Zapfwellenantriebswelle haben die Schneidmechanismen einen zusätzlichen Wellentunnel für das Schwungrad (um den Antriebstraktor zu entlasten) oder die Riemenscheiben (alternativer Antrieb, beispielsweise durch einen Elektromotor).
- Die Wellen sind auf geschlossenen Kugellagern gelagert, die mit Deckeln abgedeckt sind.

SCHNITTMECHANISMEN FÜR DEN EIGENEN BAU

* Zum Verkauf Mechanismen in schwarz lackiert.



MINDEST/ EMPFOHLENE ANTRIEBSLEISTUNG: **10/15 PS**
 frisches Weichholz: **40 mm**
 frisches Hartholz: **35 mm**
 trockenes Hartholz: **30 mm**
 MAX SCHNITT-DURCHMESSER
 SCHNITT-LÄNGE: **2 Messermechanismus: 10-15 cm**
4 Messermechanismus: 5-12 cm
 GEWICHT: **30 kg**

M-40

Nettopreis:
 2 Messermechanismus: **165,-€**
 4 Messermechanismus: **185,-€**

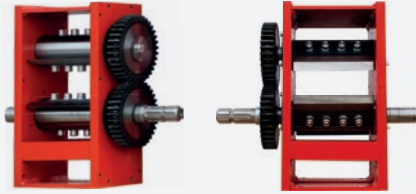

MINDEST/ EMPFOHLENE ANTRIEBSLEISTUNG: **10/20 PS**
 frisches Weichholz: **55 mm**
 frisches Hartholz: **50 mm**
 trockenes Hartholz: **40 mm**
 MAX SCHNITT-DURCHMESSER
 SCHNITT-LÄNGE: **4 Messermechanismus: 9-15 cm**
6 Messermechanismus: 5-10 cm
 GEWICHT: **55 kg**

M-60

Nettopreis:
 4 Messermechanismus: **270,-€**
 6 Messermechanismus: **330,-€**

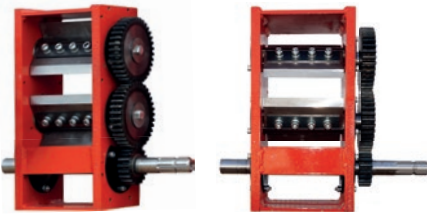

MINDEST/ EMPFOHLENE ANTRIEBSLEISTUNG: **10/20 PS**
 frisches Weichholz: **70 mm**
 frisches Hartholz: **60 mm**
 trockenes Hartholz: **50 mm**
 MAX SCHNITT-DURCHMESSER
 SCHNITT-LÄNGE: **4 Messermechanismus: 9-15 cm**
6 Messermechanismus: 5-12 cm
 GEWICHT: **60 kg**

M-80

Nettopreis:
 4 Messermechanismus: **375,-€**
 6 Messermechanismus: **440,-€**

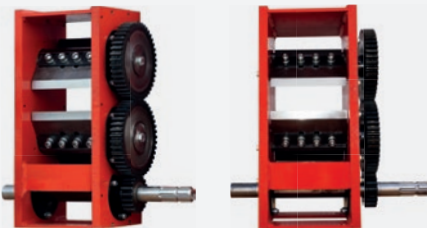

MINDEST/ EMPFOHLENE ANTRIEBSLEISTUNG: **15/25 PS**
 frisches Weichholz: **90 mm**
 frisches Hartholz: **80 mm**
 trockenes Hartholz: **70 mm**
 MAX SCHNITT-DURCHMESSER
 SCHNITT-LÄNGE: **4 Messermechanismus: 9-18 cm**
6 Messermechanismus: 7-14 cm
 GEWICHT: **75 kg**

M-100

Nettopreis:
 4 Messermechanismus: **480,-€**
 6 Messermechanismus: **540,-€**



MINDEST/ EMPFOHLENE ANTRIEBSLEISTUNG: **25/35 PS**
 frisches Weichholz: **110 mm**
 frisches Hartholz: **100 mm**
 trockenes Hartholz: **90 mm**
 MAX SCHNITT-DURCHMESSER
 SCHNITT-LÄNGE: **6 Messermechanismus: 8-15 cm**
8 Messermechanismus: 5-10 cm
 GEWICHT: **100 kg**

M-120

Nettopreis:
 6 Messermechanismus: **645,-€**
 8 Messermechanismus: **705,-€**

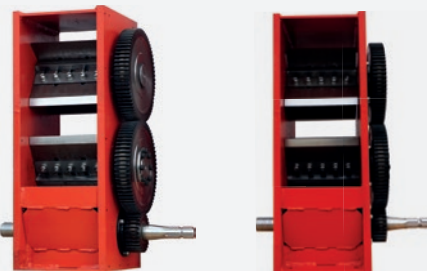

MINDEST/ EMPFOHLENE ANTRIEBSLEISTUNG: **45/80 PS**
 frisches Weichholz: **130 mm**
 frisches Hartholz: **110 mm**
 trockenes Hartholz: **100 mm**
 MAX SCHNITT-DURCHMESSER
 SCHNITT-LÄNGE: **6 Messermechanismus: 12-18 cm**
8 Messermechanismus: 10-15 cm
 GEWICHT: **190 kg**

M-150

Nettopreis:
 6 Messermechanismus: **955,-€**
 8 Messermechanismus: **1040,-€**

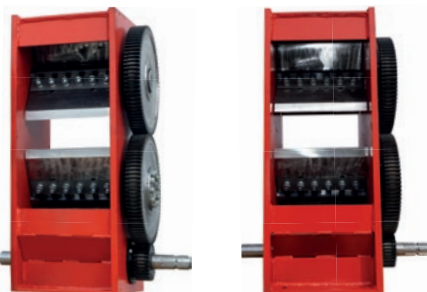

MINDEST/ EMPFOHLENE ANTRIEBSLEISTUNG: **90/150 PS**
 frisches Weichholz: **160 mm**
 frisches Hartholz: **150 mm**
 trockenes Hartholz: **140 mm**
 MAX SCHNITT-DURCHMESSER
 SCHNITT-LÄNGE: **6 Messermechanismus: 18-30 cm**
8 Messermechanismus: 15-25 cm
 GEWICHT: **300 kg**

M-200

Nettopreis:
 6 Messermechanismus: **1340,-€**
 8 Messermechanismus: **1460,-€**

Transporthalterung.

Pulverlackiert.

Schwungrad mit Deckel
(Optional):

R-80, $\phi 300$ mm, 25 kg

R-100, R-120, $\phi 360$ mm, 40 kg

R-150, $\phi 420$ mm, 55 kg.

Anhängerkupplung.

Dreipunktaufhängung Kat. I und II

Sicherheitsschalter.

Langer, ausklappbarer.

Schwungradabdeckung für das Schwungrad.

Einzel-Absackung (GRATIS!).

CE

- 1 3/8 Zoll geschirmte Zapfwelle aus wärmebehandeltem Material.
- Zum Antrieb des Hackers empfehlen wir die Verwendung von Kraftübertragungswellen mit Kupplung für Scherstifte, die in unserem Angebot erhältlich sind.

- Jeder Hacker ist mit einer Einzel-Absackung ausgestattet, mit der Sie auf einfache Weise verarbeitetes Material in Netzsäcken sammeln können, die das Trocknen erleichtern.
- Eine Doppel-Absackung ist ebenfalls erhältlich.

- Alle Modelle haben eine zusätzliche Welle für das Schwungrad (um den Antriebstraktor zu entlasten) oder die Riemenscheibe (alternativer Antrieb, z. B. durch einen Elektromotor).



MINDEST/ EMPFOHLENE ANTRIEBSLEISTUNG: **10/20 PS**

MAX SCHNITT-DURCHMESSER
 frisches Weichholz: **55 mm**
 frisches Hartholz: **50 mm**
 trockenes Hartholz: **40 mm**

SCHNITT-LÄNGE:
 4 Messermechanismus: **9-15 cm**
 6 Messermechanismus: **5-10 cm**

GEWICHT: **120 kg**

R-60

Nettopreis:
 4 Messermechanismus: **570,-€**
 6 Messermechanismus: **630,-€**

Optional:
 Zapfwelle Linie 4 (-10% Rabatt*) **175,-€**

*Rabattgewährung als Paketpreis Holzhackler + Zapfwelle (-10%)



MINDEST/ EMPFOHLENE ANTRIEBSLEISTUNG: **10/20 PS**

MAX SCHNITT-DURCHMESSER
 frisches Weichholz: **70 mm**
 frisches Hartholz: **60 mm**
 trockenes Hartholz: **50 mm**

SCHNITT-LÄNGE:
 4 Messermechanismus: **9-15 cm**
 6 Messermechanismus: **5-12 cm**

GEWICHT: **130 kg**

R-80

Nettopreis:
 4 Messermechanismus: **685,-€**
 6 Messermechanismus: **745,-€**

Optional:
 Zapfwelle Linie 4 (-10% Rabatt*) **175,-€**

*Rabattgewährung als Paketpreis Holzhackler + Zapfwelle (-10%)



MINDEST/ EMPFOHLENE ANTRIEBSLEISTUNG: **15/25 PS**

MAX SCHNITT-DURCHMESSER
 frisches Weichholz: **90 mm**
 frisches Hartholz: **80 mm**
 trockenes Hartholz: **70 mm**

SCHNITT-LÄNGE:
 4 Messermechanismus: **9-18 cm**
 6 Messermechanismus: **7-14 cm**

GEWICHT: **145 kg**

R-100

Nettopreis:
 4 Messermechanismus: **805,-€**
 6 Messermechanismus: **865,-€**

Optional:
 Zapfwelle Linie 4 (-10% Rabatt*) **175,-€**

*Rabattgewährung als Paketpreis Holzhackler + Zapfwelle (-10%)

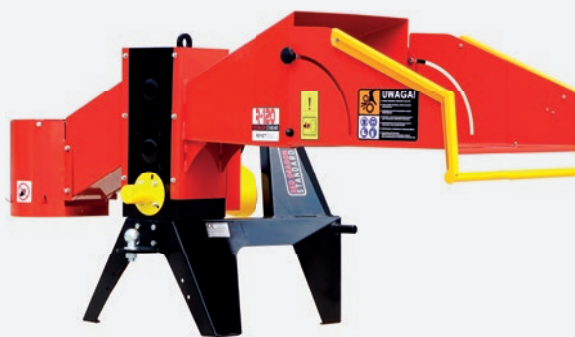

MINDEST/ EMPFOHLENE ANTRIEBSLEISTUNG: **25/35 PS**

MAX SCHNITT-DURCHMESSER
 frisches Weichholz: **110 mm**
 frisches Hartholz: **100 mm**
 trockenes Hartholz: **90 mm**

SCHNITT-LÄNGE:
 6 Messermechanismus: **8-15 cm**
 8 Messermechanismus: **5-10 cm**

GEWICHT: **170 kg**

R-120

Nettopreis:
 6 Messermechanismus: **955,-€**
 8 Messermechanismus: **1015,-€**

Optional:
 Zapfwelle Linie 4 (-10% Rabatt*) **175,-€**

*Rabattgewährung als Paketpreis Holzhackler + Zapfwelle (-10%)



MINDEST/ EMPFOHLENE ANTRIEBSLEISTUNG: **45/80 PS**

MAX SCHNITT-DURCHMESSER
 frisches Weichholz: **130 mm**
 frisches Hartholz: **110 mm**
 trockenes Hartholz: **100 mm**

SCHNITT-LÄNGE:
 6 Messermechanismus: **12-18 cm**
 8 Messermechanismus: **10-15 cm**

GEWICHT: **290 kg**

R-150

Nettopreis:
 6 Messermechanismus: **1340,-€**
 8 Messermechanismus: **1430,-€**

Optional:
 Zapfwelle Linie 6 (-10% Rabatt*) **215,-€**

*Rabattgewährung als Paketpreis Holzhackler + Zapfwelle (-10%)

Ausklappbarer Gurtförderer mit Stahlmitnehmern (hydraulisch angetrieben).

Sicherheitsschalter.

Pulverlackiert.

Schweißrahmen aus Stahlprofilen.

Dreipunktaufhängung Kat. I und II.

Kugelpf-Kupplung zum Anhänger.



■ Die Förderbänder verfügen über einen hydraulischen Antrieb mit Durchflussregler.

■ Das Förderband ist mit Mitnehmern (aus verzinktem Stahl) ausgestattet.

■ Hacker mit Förderband haben einen Rahmen aus Stahlprofilen, der mit einer Kugel-Stift-Kupplung ausgestattet ist.

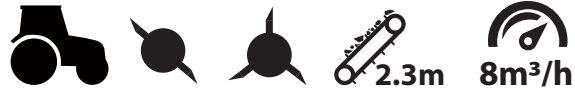

MINDEST/ EMPFOHLENE ANTRIEBSLEISTUNG: **15/25 PS**

MAX SCHNITT-DURCHMESSER

frisches Weichholz:	90 mm
frisches Hartholz:	80 mm
trockenes Hartholz:	70 mm

SCHNITT-LÄNGE: **4 Messermechanismus: 9-18 cm**
6 Messermechanismus: 7-14 cm

FÖRDERBAND-LÄNGE / BREITE: **230/25 cm**

GEWICHT: **255 kg**

R-100

Nettopreis:

4 Messermechanismus: **1635,-€**

6 Messermechanismus: **1695,-€**

Optional:
Zapfwelle Linie 4 (-10% Rabatt*) **175,-€**

Optional:
Schwungrad (-10% Rabatt*)
ab **90,-€**

*Rabattgewährung als Paketpreis Holzhackler + Zapfwelle (-10%)

*Rabattgewährung als Paketpreis Holzhackler + Schwungrad (-10%)



MINDEST/ EMPFOHLENE ANTRIEBSLEISTUNG: **25/35 PS**

MAX SCHNITT-DURCHMESSER

frisches Weichholz:	110 mm
frisches Hartholz:	100 mm
trockenes Hartholz:	90 mm

SCHNITT-LÄNGE: **6 Messermechanismus: 8-15 cm**
8 Messermechanismus: 5-10 cm

FÖRDERBAND-LÄNGE / BREITE: **230/25 cm**

GEWICHT: **290 kg**

R-120

Nettopreis:

6 Messermechanismus: **1785,-€**

8 Messermechanismus: **1845,-€**

Optional:
Zapfwelle Linie 4 (-10% Rabatt*) **175,-€**

Optional:
Schwungrad (-10% Rabatt*)
ab **90,-€**

*Rabattgewährung als Paketpreis Holzhackler + Zapfwelle (-10%)

*Rabattgewährung als Paketpreis Holzhackler + Schwungrad (-10%)

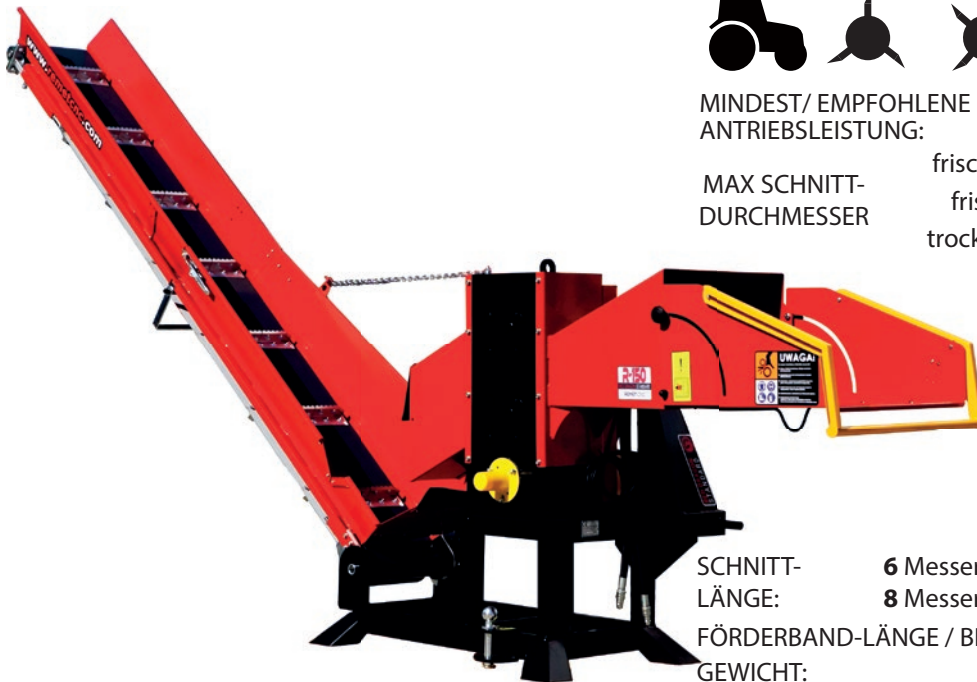

MINDEST/ EMPFOHLENE ANTRIEBSLEISTUNG: **45/80 PS**

MAX SCHNITT-DURCHMESSER

frisches Weichholz:	130 mm
frisches Hartholz:	110 mm
trockenes Hartholz:	100 mm

SCHNITT-LÄNGE: **6 Messermechanismus: 12-18 cm**
8 Messermechanismus: 10-15 cm

FÖRDERBAND-LÄNGE / BREITE: **300/30 cm**

GEWICHT: **415 kg**

R-150

Nettopreis:

6 Messermechanismus: **2325,-€**

8 Messermechanismus: **2410,-€**

Optional:
Zapfwelle Linie 6 (-10% Rabatt*) **215,-€**

Optional:
Schwungrad (-10% Rabatt*)
ab **90,-€**

*Rabattgewährung als Paketpreis Holzhackler + Zapfwelle (-10%)

*Rabattgewährung als Paketpreis Holzhackler + Schwungrad (-10%)

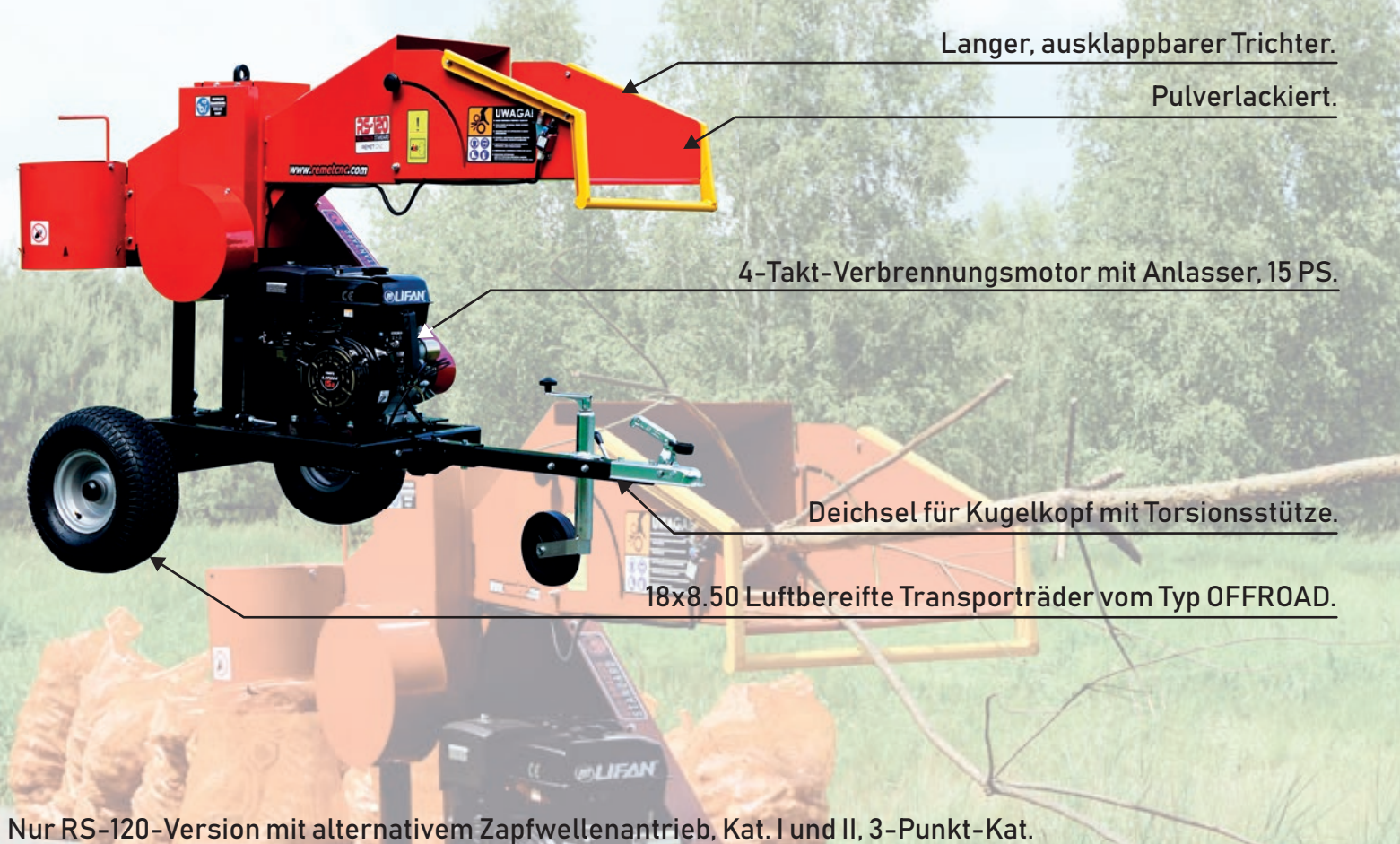

Langer, ausklappbarer Trichter.

Pulverlackiert.

4-Takt-Verbrennungsmotor mit Anlasser, 15 PS.

Deichsel für Kugelkopf mit Torsionsstütze.

18x8.50 Luftbereifte Transporträder vom Typ OFFROAD.

Nur RS-120-Version mit alternativem Zapfwellenantrieb, Kat. I und II, 3-Punkt-Kat.



Sicherheitsschalter.

Luftbereifte Räder für manuellen Transport.



■ STANDARD-Diesel-Hacker sind mit Viertakt-Verbrennungsmotoren ausgestattet, in der Version RS-120 OFFROAD hat der Motor einen elektrischen Start.

■ Die Modelle RS-100 und RS-120 OFFROAD sind mit großen Geländerädern ausgestattet und verfügen zusätzlich über eine Kugel-Kopf-Kupplung.

■ Alle Hacker haben einen zusätzlichen Not-Aus-Schalter.



VERBRENNUNGSMOTOR LEISTUNG: **6,5 PS**

MAX SCHNITT-DURCHMESSER
 frisches Weichholz: **50 mm**
 frisches Hartholz: **45 mm**
 trockenes Hartholz: **40 mm**

SCHNITT-LÄNGE:
 4 Messermechanismus: **9-15 cm**
 6 Messermechanismus: **5-12 cm**

GEWICHT: **170 kg**

RS-80

Nettopreis:
 4 Messermechanismus: **840,-€**
 6 Messermechanismus: **895,-€**

Optional:
 Schwungrad (-10% Rabatt*)
 ab **90,-€**

*Rabattgewährung als Paketpreis Holzhackler + Schwungrad (-10%)



VERBRENNUNGSMOTOR LEISTUNG: **13 oder 15 PS**

MAX SCHNITT-DURCHMESSER
 frisches Weichholz: **80 mm**
 frisches Hartholz: **70 mm**
 trockenes Hartholz: **60 mm**

SCHNITT-LÄNGE:
 4 Messermechanismus: **9-15 cm**
 6 Messermechanismus: **5-12 cm**

GEWICHT: **225 kg**

RS-100

Nettopreis: 13 PS Motor
 4 Messermechanismus: **1310,-€**
 6 Messermechanismus: **1370,-€**

15 PS Motor
 4 Messermechanismus: **1375,-€**
 6 Messermechanismus: **1440,-€**



VERBRENNUNGSMOTOR LEISTUNG: **13 oder 15 PS**
 MINDEST/ EMPFOHLENE ANTRIEBSLEISTUNG: **25/35 PS**

MAX SCHNITT-DURCHMESSER
 frisches Weichholz: **80/100 mm**
 frisches Hartholz: **70/80 mm**
 trockenes Hartholz: **60/70 mm**

SCHNITT-LÄNGE:
 6 Messermechanismus: **8-15 cm**
 8 Messermechanismus: **5-10 cm**

GEWICHT: **270 kg**

RS-120

Nettopreis: 13 PS Motor
 6 Messermechanismus: **1460,-€**
 8 Messermechanismus: **1520,-€**

15 PS Motor
 6 Messermechanismus: **1535,-€**
 8 Messermechanismus: **1585,-€**



VERBRENNUNGSMOTOR LEISTUNG: **13 oder 15 PS**

MAX SCHNITT-DURCHMESSER
 frisches Weichholz: **80 mm**
 frisches Hartholz: **70 mm**
 trockenes Hartholz: **60 mm**

SCHNITT-LÄNGE:
 4 Messermechanismus: **9-15 cm**
 6 Messermechanismus: **5-12 cm**

GEWICHT: **340 kg**

RS-100 OFF-ROAD

Nettopreis: 13 PS Motor
 4 Messermechanismus: **2080,-€**
 6 Messermechanismus: **2140,-€**

15 PS Motor
 4 Messermechanismus: **2160,-€**
 6 Messermechanismus: **2220,-€**



VERBRENNUNGSMOTOR LEISTUNG: **15 PS**

MAX SCHNITT-DURCHMESSER
 frisches Weichholz: **100 mm**
 frisches Hartholz: **80 mm**
 trockenes Hartholz: **70 mm**

SCHNITT-LÄNGE:
 6 Messermechanismus: **8-15 cm**
 8 Messermechanismus: **5-10 cm**

GEWICHT: **420 kg**

RS-120 OFF-ROAD

Nettopreis: 15 PS Motor
 6 Messermechanismus: **2670,-€**
 8 Messermechanismus: **2710,-€**

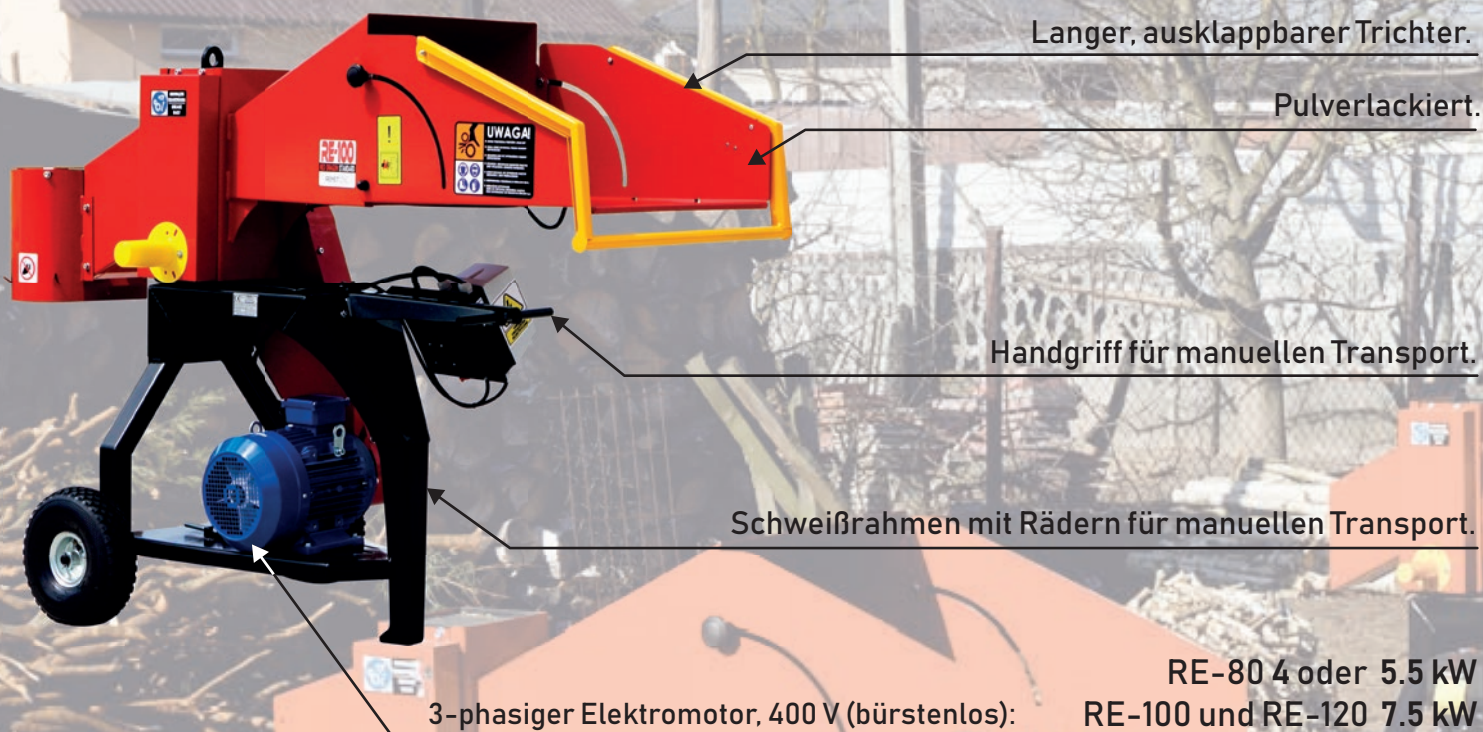

Langer, ausklappbarer Trichter.

Pulverlackiert.

Handgriff für manuellen Transport.

Schweißrahmen mit Rädern für manuellen Transport.

3-phasiger Elektromotor, 400 V (bürstenlos):

RE-80 4 oder 5.5 kW
RE-100 und RE-120 7.5 kW

Nur in der RE-120-Version mit alternativem Zapfwellenantrieb, Kat. I und Kat. II, 3-Punkt.

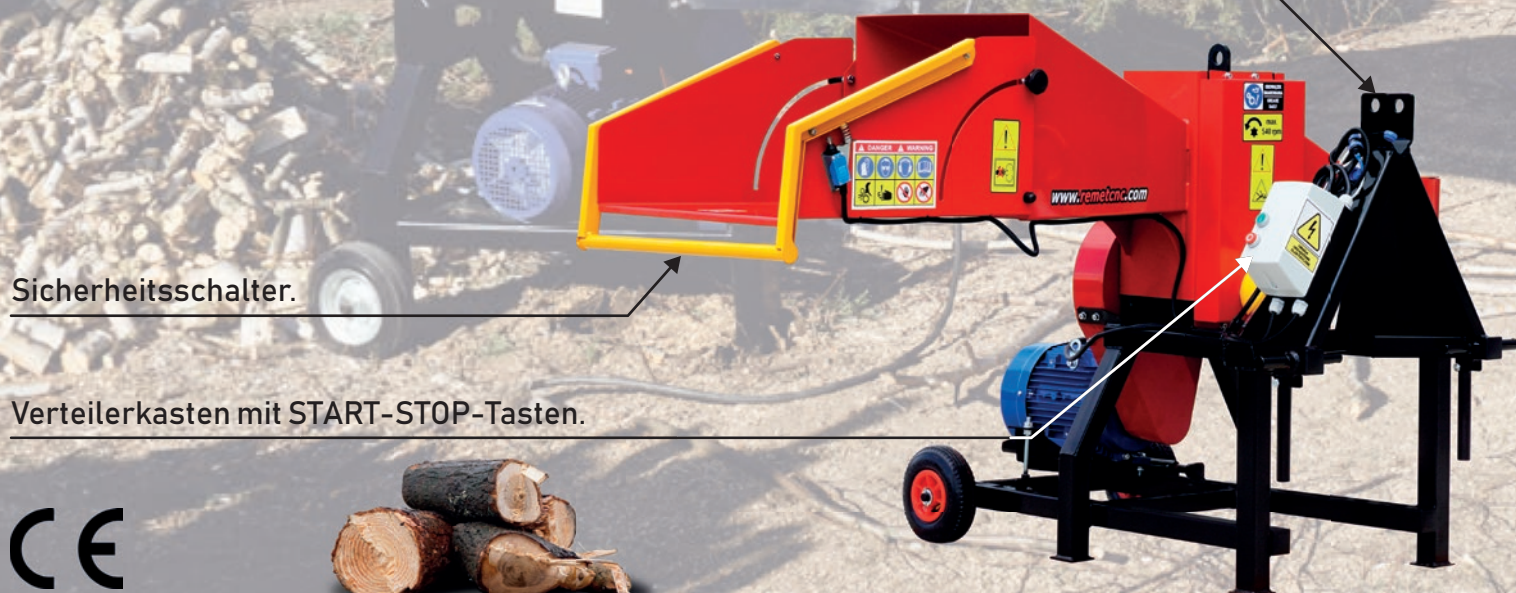

Sicherheitsschalter.

Verteilerkasten mit START-STOP-Tasten.

CE



- Die Hacker der RE-Serie sind mit bürstenlosen (Induktions) Elektromotoren und Luftbereiften-Rädern für den manuellen Transport ausgestattet.

- Die Geräte werden mit 400 V Drehstrom (AC) versorgt. An der Powerbox befinden sich START-STOP-Tasten, die Hackmaschinen haben auch einen Sicherheitsschalter, der den Trichter umgibt.

- Wir fertigen Schneidmesser aus verschleißfestem Stahl HARDOX TYPE 500.
- Die Haltbarkeit der Messer beträgt ca. 100-150 m³, die Messer können geschärft werden.



RE-80
4 kW

Nettopreis:
4 Messermechanismus: **1015,-€**
6 Messermechanismus: **1060,-€**
Optional:
Schwungrad (-10% Rabatt*)
ab **90,-€**
*Rabattgewährung als Paketpreis Holzhackler + Schwungrad (-10%)

ELEKTROMOTOR "INDUKTION": **4 kW**
MAX SCHNITT-DURCHMESSER
frisches Weichholz: **50 mm**
frisches Hartholz: **45 mm**
trockenes Hartholz: **40 mm**
SCHNITT-LÄNGE:
4 Messermechanismus: **9-15 cm**
6 Messermechanismus: **5-12 cm**
GEWICHT: **180 kg**



RE-80
5.5 kW

Nettopreis:
4 Messermechanismus: **1075,-€**
6 Messermechanismus: **1130,-€**
Optional:
Schwungrad (-10% Rabatt*)
ab **90,-€**
*Rabattgewährung als Paketpreis Holzhackler + Schwungrad (-10%)

ELEKTROMOTOR "INDUKTION": **5.5 kW**
MAX SCHNITT-DURCHMESSER
frisches Weichholz: **60 mm**
frisches Hartholz: **50 mm**
trockenes Hartholz: **40 mm**
SCHNITT-LÄNGE:
4 Messermechanismus: **9-15 cm**
6 Messermechanismus: **5-12 cm**
GEWICHT: **180 kg**



RE-100
7.5 kW

Nettopreis:
4 Messermechanismus: **1475,-€**
6 Messermechanismus: **1530,-€**
Optional:
Schwungrad (-10% Rabatt*)
ab **90,-€**
*Rabattgewährung als Paketpreis Holzhackler + Schwungrad (-10%)

ELEKTROMOTOR "INDUKTION": **7,5 kW**
MAX SCHNITT-DURCHMESSER
frisches Weichholz: **80 mm**
frisches Hartholz: **70 mm**
trockenes Hartholz: **60 mm**
SCHNITT-LÄNGE:
4 Messermechanismus: **9-18 cm**
6 Messermechanismus: **7-14 cm**
GEWICHT: **240 kg**



RE-120
7.5 kW

Nettopreis:
6 Messermechanismus: **1625,-€**
8 Messermechanismus: **1680,-€**

MINDEST/ EMPFOHLENE ANTRIEBSLEISTUNG: **7,5 kW**
25/35 PS
MAX SCHNITT-DURCHMESSER
frisches Weichholz: **80/100 mm**
frisches Hartholz: **70/80 mm**
trockenes Hartholz: **60/70 mm**
SCHNITT-LÄNGE:
6 Messermechanismus: **8-15 cm**
8 Messermechanismus: **5-10 cm**
GEWICHT: **290 kg**

Tragegriff.

Schneidwerke der Serie PROFESSIONAL sind mit Lagern und Schneidwellen größerer Festigkeit ausgestattet.

Schwungrad mit Abdeckung:
(Optional)

RP-100 und RP-120, $\phi 360$ mm, 40 kg
RP-150, $\phi 420$ mm, 55 kg
RP-200, $\phi 500$ mm, 80 kg

Kugel-Kopf-Kupplung zum Anhänger.



Sicherheitsschalter.

Langer, verstärkter ausklappbarer Trichter.

Pulverlackiert.

Einzel-Absackung (**GRATIS!**).

Dreipunktaufhängung Kat. I und II.

Verstärkter Schweißrahmen aus Stahlprofilen.



- Alle Modelle haben eine zusätzliche Welle für das Schwungrad (zum Entlasten des Traktors beim Mähen mit einem Häcksler).
- Empfohlene Häcksleräder:
RP-100 und RP-120 Räder $\phi 360$, 40 kg
RP-150 Rad $\phi 420$, 55 kg
RP-200 Rad $\phi 500$, 80 kg

- Hacker für Traktoren der PROFESSIONAL-Serie haben einen Rahmen aus Stahlprofilen, der mit einer Kugelkupplung ausgestattet ist.

- Bei den Hackmaschinen der RP-Serie besteht die Zapfwelle aus hochfestem Material.
- Hacker von RP-100 bis RP-150 haben eine 13/8 Zoll Zapfwelle, während in der RP-200 Version 13/4 Zoll.



RP-100

Nettopreis:
 4 Messermechanismus: **1075,-€**
 6 Messermechanismus: **1135,-€**
 Optional:
 Zapfwelle Linie 4 (-10% Rabatt*) **175,-€**
*Rabattgewährung als Paketpreis Holzhackler + Zapfwelle (-10%)
 Schwungrad (-10% Rabatt*)
 ab **90,-€**
*Rabattgewährung als Paketpreis Holzhackler + Schwungrad (-10%)

MINDEST/ EMPFOHLENE ANTRIEBSLEISTUNG: **15/25 PS**
 MAX SCHNITT-DURCHMESSER
 frisches Weichholz: **90 mm**
 frisches Hartholz: **80 mm**
 trockenes Hartholz: **70 mm**
 SCHNITT-LÄNGE:
 4 Messermechanismus: **9-18 cm**
 6 Messermechanismus: **7-14 cm**
 GEWICHT: **185 kg**



RP-120

Nettopreis:
 6 Messermechanismus: **1370,-€**
 8 Messermechanismus: **1430,-€**
 Optional:
 Zapfwelle Linie 4 (-10% Rabatt*) **175,-€**
*Rabattgewährung als Paketpreis Holzhackler + Zapfwelle (-10%)
 Schwungrad (-10% Rabatt*)
 ab **90,-€**
*Rabattgewährung als Paketpreis Holzhackler + Schwungrad (-10%)

MINDEST/ EMPFOHLENE ANTRIEBSLEISTUNG: **25/35 PS**
 MAX SCHNITT-DURCHMESSER
 frisches Weichholz: **110 mm**
 frisches Hartholz: **100 mm**
 trockenes Hartholz: **90 mm**
 SCHNITT-LÄNGE:
 6 Messermechanismus: **8-15 cm**
 8 Messermechanismus: **5-10 cm**
 GEWICHT: **230 kg**



RP-150

Nettopreis:
 6 Messermechanismus: **1965,-€**
 8 Messermechanismus: **2055,-€**
 Optional:
 Zapfwelle Linie 6 (-10% Rabatt*) **215,-€**
*Rabattgewährung als Paketpreis Holzhackler + Zapfwelle (-10%)
 Schwungrad (-10% Rabatt*)
 ab **90,-€**
*Rabattgewährung als Paketpreis Holzhackler + Schwungrad (-10%)

MINDEST/ EMPFOHLENE ANTRIEBSLEISTUNG: **45/80 PS**
 MAX SCHNITT-DURCHMESSER
 frisches Weichholz: **130 mm**
 frisches Hartholz: **110 mm**
 trockenes Hartholz: **100 mm**
 SCHNITT-LÄNGE:
 6 Messermechanismus: **12-18 cm**
 8 Messermechanismus: **10-15 cm**
 GEWICHT: **320 kg**



RP-200

Nettopreis:
 6 Messermechanismus: **2855,-€**
 8 Messermechanismus: **2970,-€**
 Optional:
 Zapfwelle Linie 8 (-10% Rabatt*) **340,-€**
*Rabattgewährung als Paketpreis Holzhackler + Zapfwelle (-10%)
 Schwungrad (-10% Rabatt*)
 ab **190,-€**
*Rabattgewährung als Paketpreis Holzhackler + Schwungrad (-10%)

MINDEST/ EMPFOHLENE ANTRIEBSLEISTUNG: **90/150 PS**
 MAX SCHNITT-DURCHMESSER
 frisches Weichholz: **160 mm**
 frisches Hartholz: **150 mm**
 trockenes Hartholz: **140 mm**
 SCHNITT-LÄNGE:
 6 Messermechanismus: **18-30 cm**
 8 Messermechanismus: **15-25 cm**
 GEWICHT: **470 kg**

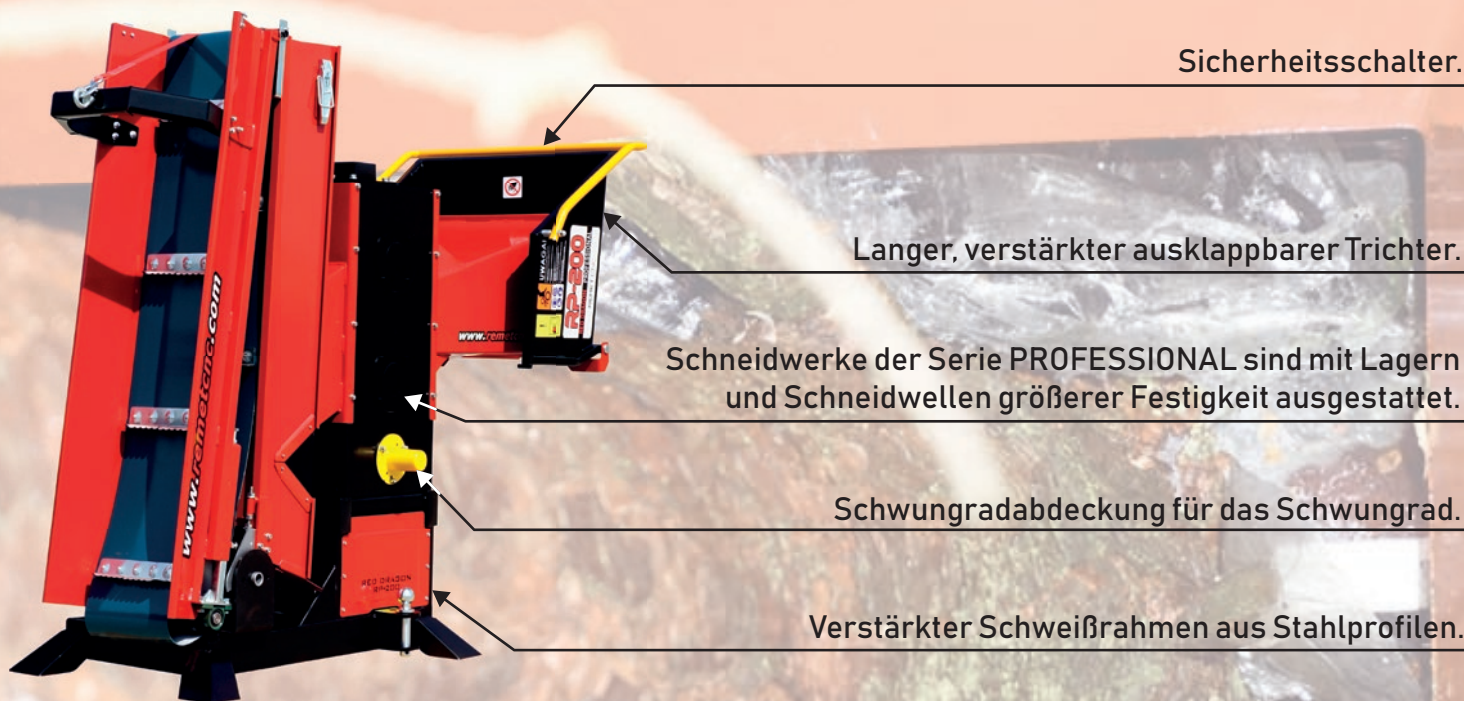

Sicherheitsschalter.

Langer, verstärkter ausklappbarer Trichter.

Schneidwerke der Serie PROFESSIONAL sind mit Lagern und Schneidwellen größerer Festigkeit ausgestattet.

Schwungradabdeckung für das Schwungrad.

Verstärkter Schweißrahmen aus Stahlprofilen.

Faltbares Förderband (hydraulisch angetrieben).



Manuelle Gurtwinde mit Sicherheitskette.

Pulverlackiert.

Antriebsmotor

Schwungrad mit Abdeckung:
(Optional)
RP-100 und RP-120, $\phi 360$ mm, 40 kg
RP-150, $\phi 420$ mm, 55 kg
RP-200, $\phi 500$ mm, 80 kg

Hydraulische Schnellkupplungen.



■ Hacker mit Zapfwellenantriebsriemen der Serie PROFESSIONAL haben eine Riemenwinde zum Positionieren der Förderhöhe und eine Kette zum Blockieren der Position.



■ Die Förderbänder verfügen über einen hydraulischen Antrieb mit Durchflussregler.

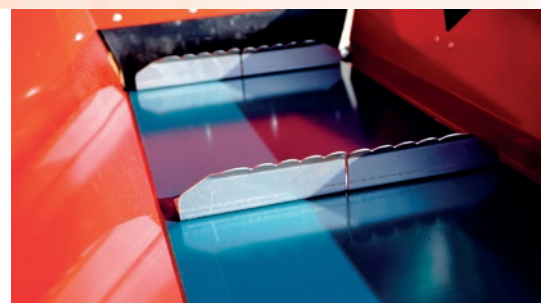

■ Förderbänder können entlang oder quer zum Häcksler arbeiten.
■ Das Förderband ist mit Mitnehmern (aus verzinktem Stahl) ausgestattet. Förderbänder sind in Arbeitslängen von 230, 300 und 400 cm erhältlich.



				2.3m		8m³/h
MINDEST/ EMPFOHLENE ANTRIEBSLEISTUNG:						15/25 PS
MAX SCHNITT-DURCHMESSER						frisches Weichholz: 90 mm frisches Hartholz: 80 mm trockenes Hartholz: 70 mm
SCHNITT-LÄNGE:						4 Messermechanismus: 9-18 cm 6 Messermechanismus: 7-14 cm
FÖRDERBAND-LÄNGE / BREITE:						230/25 cm
GEWICHT:						275 kg

RP-100

Nettopreis:
4 Messermechanismus: **2025,-€**
6 Messermechanismus: **2080,-€**
Optional:
Zapfwelle Linie 4 (-10% Rabatt*) **175,-€**
*Rabattgewährung als Paketpreis Holzhackler + Zapfwelle (-10%)



				2.3m		10m³/h
MINDEST/ EMPFOHLENE ANTRIEBSLEISTUNG:						25/35 PS
MAX SCHNITT-DURCHMESSER						frisches Weichholz: 110 mm frisches Hartholz: 100 mm trockenes Hartholz: 90 mm
SCHNITT-LÄNGE:						6 Messermechanismus: 8-15 cm 8 Messermechanismus: 5-10 cm
FÖRDERBAND-LÄNGE / BREITE:						230/25 cm
GEWICHT:						310 kg

RP-120

Nettopreis:
6 Messermechanismus: **2320,-€**
8 Messermechanismus: **2380,-€**
Optional:
Zapfwelle Linie 4 (-10% Rabatt*) **175,-€**
*Rabattgewährung als Paketpreis Holzhackler + Zapfwelle (-10%)



				3m		14m³/h
MINDEST/ EMPFOHLENE ANTRIEBSLEISTUNG:						45/80 PS
MAX SCHNITT-DURCHMESSER						frisches Weichholz: 130 mm frisches Hartholz: 110 mm trockenes Hartholz: 100 mm
SCHNITT-LÄNGE:						6 Messermechanismus: 12-18 cm 8 Messermechanismus: 10-15 cm
FÖRDERBAND-LÄNGE / BREITE:						300/30 cm
GEWICHT:						440 kg

RP-150

Nettopreis:
6 Messermechanismus: **3030,-€**
8 Messermechanismus: **3120,-€**
Optional:
Zapfwelle Linie 6 (-10% Rabatt*) **215,-€**
*Rabattgewährung als Paketpreis Holzhackler + Zapfwelle (-10%)



				3m		18m³/h
MINDEST/ EMPFOHLENE ANTRIEBSLEISTUNG:						90/150 PS
MAX SCHNITT-DURCHMESSER						frisches Weichholz: 160 mm frisches Hartholz: 150 mm trockenes Hartholz: 140 mm
SCHNITT-LÄNGE:						6 Messermechanismus: 18-30 cm 8 Messermechanismus: 15-25 cm
FÖRDERBAND-LÄNGE / BREITE:						300/30 cm
GEWICHT:						600 kg

RP-200

Nettopreis:
6 Messermechanismus: **4045,-€**
8 Messermechanismus: **4160,-€**
Optional:
Zapfwelle Linie 8 (-10% Rabatt*) **340,-€**
*Rabattgewährung als Paketpreis Holzhackler + Zapfwelle (-10%)



				4m		18m³/h
MINDEST/ EMPFOHLENE ANTRIEBSLEISTUNG:						70/100 PS
MAX SCHNITT-DURCHMESSER						frisches Weichholz: 170 mm frisches Hartholz: 160 mm trockenes Hartholz: 150 mm
SCHNITT-LÄNGE:						6 Messermechanismus: 18-30 cm 8 Messermechanismus: 15-25 cm
SCHWUNGRAD:						80 kg
FÖRDERBAND-LÄNGE / BREITE:						400/40 cm
GEWICHT:						800 kg

RP-200 SUPER

Nettopreis:
6 Messermechanismus: **5450,-€**
8 Messermechanismus: **5570,-€**
Optional:
Zapfwelle Linie 8 (-10% Rabatt*) **340,-€**
*Rabattgewährung als Paketpreis Holzhackler + Zapfwelle (-10%)

Pulverlackiert.

Klappbare Förderbänder mit Mitnehmern, erhältlich in drei Längen: 160, 230 und 300 cm.

Offroad-Fahrgestell (bietet die Möglichkeit, einzelne 18x8.50 OFFROAD-Räder zu montieren).

Deichsel für Kugelkopf mit Torsionsstütze.

B Briggs & Stratton 4-Takt-Verbrennungsmotor:

RPS-100 10 PS

RPS-120 16 PS

RPS-120 23 PS (mit Anlasser)

Sicherheitsschalter.

Drehsockel (360°) mit Positionsverriegelung.

Anhänger.

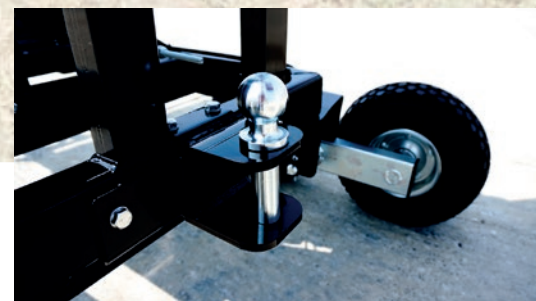
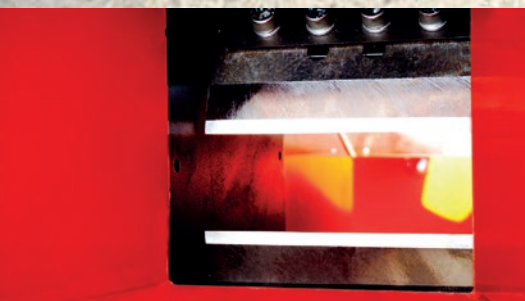





- Die in der Verbrennung und in elektrischen Hackmaschinen verwendeten Schneidmesser werden in zwei Schritten gefräst, wodurch der Schneidwiderstand erheblich reduziert wurde. Die Klingen bestehen aus verschleißfestem Stahl HARDOX TYPE 500.

- Die Häcksler der RPS- und RPE-Serie sind mit einem Schwungrad mit Rückzugsfunktion (Entriegelung) ausgestattet. Dank des geteilten Getriebedeckels ist der Zugang zur Getriebschmierung kein Problem.

- Holzacker der RPS-Serie sind mit einer Kugel-Kopf-Kupplung ausgestattet.
- Es besteht die Möglichkeit, große einzelne OFFROAD 18x8.50-Räder zu verwenden.





 1.6m
2.3m
  6 m³/h

VERBRENNUNGSMOTOR LEISTUNG: 10 PS
MAX SCHNITT-DURCHMESSER frisches Weichholz: 80 mm
 frisches Hartholz: 70 mm
 trockenes Hartholz: 60 mm
SCHNITT-LÄNGE: 4 Messermechanismus: 9-18 cm
 6 Messermechanismus: 7-14 cm
FÖRDERBAND-LÄNGE / BREITE: 160/25 cm
 230/25 cm
GEWICHT: 295 kg

RPS-100

Nettopreis:
ohne Förderband:
 4 Messer: 3240,-€
 6 Messer: 3335,-€

mit Förderband 1,60m:
 4 Messer: 3895,-€
 6 Messer: 3990,-€

mit Förderband 2,30m:
 4 Messer: 4015,-€
 6 Messer: 4110,-€





 1.6m
2.3m
  11m³/h

VERBRENNUNGSMOTOR LEISTUNG: 16/23 PS
MAX SCHNITT-DURCHMESSER frisches Weichholz: 100 mm
 frisches Hartholz: 80 mm
 trockenes Hartholz: 70 mm
SCHNITT-LÄNGE: 6 Messermechanismus: 8-15 cm
 8 Messermechanismus: 5-10 cm
FÖRDERBAND-LÄNGE / BREITE: 230/25 cm
 300/25 cm
GEWICHT: 340 kg

RPS-120

Nettopreis:
ohne Förderband:
 6 Messer: 4130,-€*
 8 Messer: 4225,-€*

*23PS Motor zzgl. 350,-€
mit Förderband 1,60m:
 6 Messer: 4785,-€
 8 Messer: 4880,-€

(16PS Motor)
mit Förderband 2,30m:
 6 Messer: 5475,-€
 8 Messer: 5560,-€





 2.3m
3.0m
  11m³/h

VERBRENNUNGSMOTOR LEISTUNG: 16/23 PS
MAX SCHNITT-DURCHMESSER frisches Weichholz: 100 mm
 frisches Hartholz: 80 mm
 trockenes Hartholz: 70 mm
SCHNITT-LÄNGE: 6 Messermechanismus: 8-15 cm
 8 Messermechanismus: 5-10 cm
DREHWINKEL: 360°
FÖRDERBAND-LÄNGE / BREITE: 230/25 cm
 300/25 cm
GEWICHT: 460 kg

RPS-120 TURNTABLE

Nettopreis:
mit Förderband 2,30m:
 6 Messer: 4490,-€
 8 Messer: 4580,-€

(16PS Motor)
mit Förderband 3,00m:
 6 Messer: 5825,-€
 8 Messer: 5915,-€

(23PS Motor)





 2.3m
3.0m
  11m³/h

VERBRENNUNGSMOTOR LEISTUNG: 16/23 PS
MAX SCHNITT-DURCHMESSER frisches Weichholz: 100 mm
 frisches Hartholz: 80 mm
 trockenes Hartholz: 70 mm
SCHNITT-LÄNGE: 6 Messermechanismus: 8-15 cm
 8 Messermechanismus: 5-10 cm
DREHWINKEL: 360°
FÖRDERBAND-LÄNGE / BREITE: 230/25 cm
 300/25 cm
GEWICHT: 640 kg

RPS-120 TRAILER

Nettopreis:
mit Förderband 2,30m:
 6 Messer: 5200,-€
 8 Messer: 5295,-€

(16PS Motor)
mit Förderband 3,00m:
 6 Messer: 6535,-€
 8 Messer: 6630,-€

(23PS Motor)

Manuelle Gurtwinde und Sicherheitskette.

Sicherheitschalter.

RPE-100 7.5 kW
RPE-120 11 kW
RPE-200 22kW
(RPE-120 und RPE-200 mit Automatik
Stern-Dreieck-Start)

3-phasiger Elektromotor, 400 V (bürstenlos).

Fahrgestell für manuellen Transport.

Verteilerkasten
START-STOPP.

Ausklappbares Förderband mit Sammlern:
(Optional)

RPE-100, 160 oder 230 cm (25 cm breit)

RPE-120, 230 oder 300 cm (25 cm breit)

RPE-200, 300 (30 cm breit) oder 400 cm (40 cm breit)

Pulverlackiert.

Führungsräder zum leichteren
Entfalten des Förderbandes.



Verstärkter Schweißrahmen aus Stahlprofilen.



- Ausklappbare Förderbänder arbeiten entlang des Hackers.
- Förderbänder für Elektrohacker sind in folgenden Arbeitslängen erhältlich:
RPE-100, 160 oder 230 cm
RPE-120, 230 oder 300 cm
RPE-200, 300 oder 400 cm



- Die Hacksler der RPS- und RPE-Serie sind mit einem Schwungrad mit Rückzugsfunktion ausgestattet.
- Dank des geteilten Getriebedeckels ist der Zugang zur Getriebschmierung kein Problem.



- Die Elektrohacker der PROFESSIONAL-Serie verfügen über einen Verteilerkasten mit Hauptschalter und Start-Stopp-Tasten sowie einen Not- (Pilz-) Schalter. In den Versionen RPE-120 RPE-200 verfügen die Hackmaschinen über einen automatischen Stern-Dreieck-Startschalter.

ELEKTROMOTOR "INDUKTION": **7,5 kW**
 MAX SCHNITT-DURCHMESSER
 frisches Weichholz: **80 mm**
 frisches Hartholz: **70 mm**
 trockenes Hartholz: **60 mm**

    
 SCHNITT-LÄNGE: 4 Messermechanismus: **9-18 cm**
 6 Messermechanismus: **7-14 cm**
 FÖRDERBAND-LÄNGE / BREITE: **160/25 cm**
230/25 cm
 GEWICHT: **280 kg**

RPE-100

Nettopreis:





ohne Förderband:
 4 Messer: **2650,-€**
 6 Messer: **2740,-€**

mit Förderband 1,60m:
 4 Messer: **3300,-€**
 6 Messer: **3395,-€**

mit Förderband 2,30m:
 4 Messer: **3425,-€**
 6 Messer: **3515,-€**



ELEKTROMOTOR "INDUKTION": **11 kW**
 MAX SCHNITT-DURCHMESSER
 frisches Weichholz: **100 mm**
 frisches Hartholz: **80 mm**
 trockenes Hartholz: **70 mm**

    
 SCHNITT-LÄNGE: 6 Messermechanismus: **8-15 cm**
 8 Messermechanismus: **5-10 cm**
 FÖRDERBAND-LÄNGE / BREITE: **230/25 cm**
300/25 cm
 GEWICHT: **320 kg**

RPE-120

Nettopreis:

ohne Förderband:
 6 Messer: **3240,-€**
 8 Messer: **3335,-€**

mit Förderband 2,30m:
 6 Messer: **4015,-€**
 8 Messer: **4110,-€**

mit Förderband 3,00m:
 6 Messer: **4225,-€**
 8 Messer: **4320,-€**



ELEKTROMOTOR "INDUKTION": **22 kW**
 MAX SCHNITT-DURCHMESSER
 frisches Weichholz: **150 mm**
 frisches Hartholz: **130 mm**
 trockenes Hartholz: **110 mm**

    
 SCHNITT-LÄNGE: 6 Messermechanismus: **18-30 cm**
 8 Messermechanismus: **15-25 cm**
 FÖRDERBAND-LÄNGE / BREITE: **300/30 cm**
400/40 cm
 GEWICHT: **950/1000 kg**

RPE-200

Nettopreis:

mit Förderband 3,00m:
 6 Messer: **8320,-€**
 8 Messer: **8440,-€**

mit Förderband 4,00m:
 6 Messer: **8910,-€**
 8 Messer: **9030,-€**

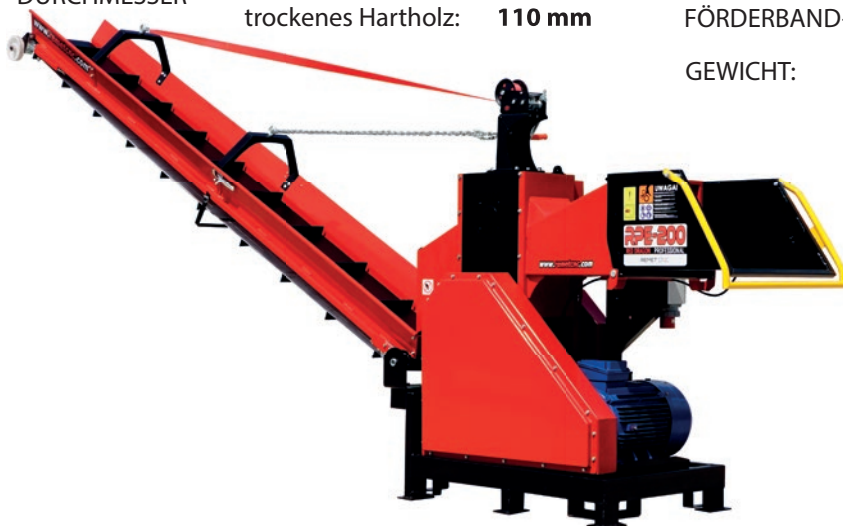

SCHEIBENHÄCKSLER

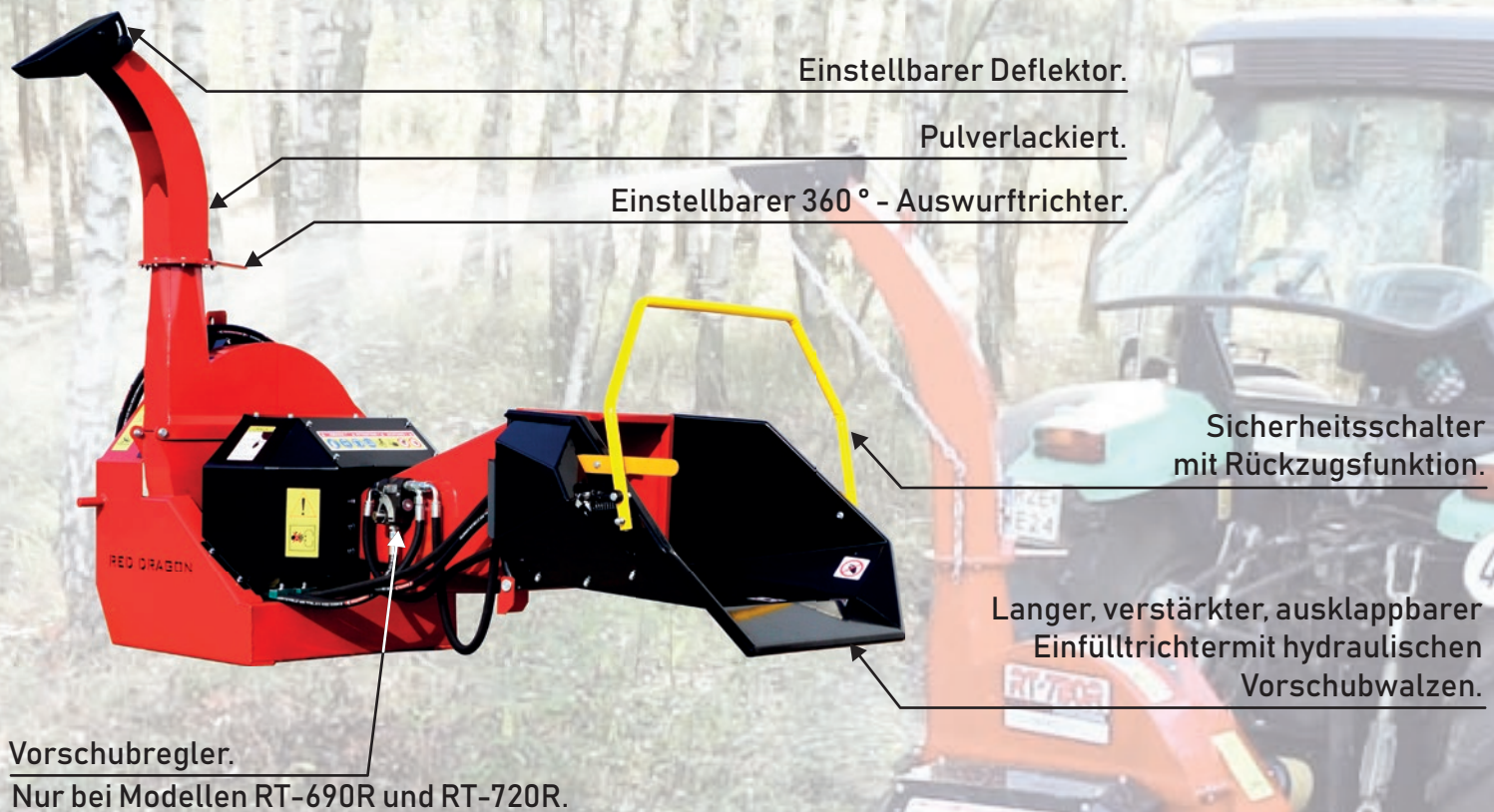

Einstellbarer Deflektor.

Pulverlackiert.

Einstellbarer 360° - Auswurftrichter.

Sicherheitsschalter mit Rückzugsfunktion.

Langer, verstärkter, ausklappbarer Einfülltrichter mit hydraulischen Vorschubwalzen.

Vorschubregler.

Nur bei Modellen RT-690R und RT-720R.

Langer Trichter mit Sicherheitsschalter. Das Material wird durch die Schwerkraft gefördert.

Dreipunktaufhängung Kat. I und II.

CE



- Die Scheibenhacker RT-690R und RT-720R verfügen über hydraulische Vorschubwalzen, deren Vorschub eingestellt werden kann.
- Bei anderen Hackmaschinen wird das Material durch die Schwerkraft gesammelt.

- Die Größe der Hackschnitzel kann mit dem Vorschubregler der hydraulischen Vorschubwalzen eingestellt werden.
- Die hydraulische Steuerung verfügt über einen Rückwärtsgang zum Rückwärtslauf und einen Not-Aus-Schalter.

- Durchmesser und Gewichte der verwendeten Trennscheiben:
RT-720R - ϕ 720mm, 80 kg
RT-690R - ϕ 625 mm, 60 kg
RT/RTE/RTS-630 - ϕ 620mm, 40 kg.
- Die Schneidklingen bestehen aus verschleißfestem Stahl HARDOX TYPE 500.

SCHEIBENHÄCKSLER



MINDEST/EMPFOHLENE ANTRIEBSLEISTUNG: **35/50 PS**
 MAX SCHNITT-DURCHMESSER: frisches Weichholz: **130 mm**
 frisches Hartholz: **120 mm**
 trockenes Hartholz: **110 mm**
 SCHNITTDURCHMESSER: **625 mm**
 SCHNITTGEWICHT: **60 kg**
 EMPFOHLENE DREHZAPFWELLE: **540-1000 U/min**
 ANZAHL DER MESSER: **4+1 Gegenmesser**
 MINDESTDURCHFLUSS: **60 l/min**
 GEWICHT: **330 kg**

RT-690R

Nettopreis: **2475,-€**

Optional:
 Zapfwelle Linie 4 (-10% Rabatt*) **175,-€**

*Rabattgewährung als Paketpreis
 Holzhäcksler + Zapfwelle (-10%)



MINDEST/EMPFOHLENE ANTRIEBSLEISTUNG: **55/80 PS**
 MAX SCHNITT-DURCHMESSER: frisches Weichholz: **170 mm**
 frisches Hartholz: **150 mm**
 trockenes Hartholz: **120 mm**
 SCHNITTDURCHMESSER: **720 mm**
 SCHNITTGEWICHT: **85 kg**
 EMPFOHLENE DREHZAPFWELLE: **540-1000 U/min**
 ANZAHL DER MESSER: **4+1 Gegenmesser**
 MINDESTDURCHFLUSS: **60 l/min**
 GEWICHT: **450 kg**

RT-720R

Nettopreis: **3245,-€**

Optional:
 Zapfwelle Linie 4 (-10% Rabatt*) **175,-€**

*Rabattgewährung als Paketpreis
 Holzhäcksler + Zapfwelle (-10%)

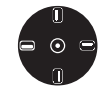

MINDEST/EMPFOHLENE ANTRIEBSLEISTUNG: **15/45 PS**
 MAX SCHNITT-DURCHMESSER: frisches Weichholz: **120 mm**
 frisches Hartholz: **100 mm**
 trockenes Hartholz: **80 mm**
 SCHNITTGEWICHT: **40 kg**
 SCHNITTDURCHMESSER: **620 mm**
 EMPFOHLENE DREHZAPFWELLE: **540-1000 U/min**
 ANZAHL DER MESSER: **4+1 Gegenmesser**
 GEWICHT: **200 kg**

RT-630

Nettopreis: **955,-€**

Optional:
 Zapfwelle Linie 4 (-10% Rabatt*) **175,-€**

*Rabattgewährung als Paketpreis
 Holzhäcksler + Zapfwelle (-10%)



ELEKTROMOTOR "INDUKTION": **7,5kW**
 MAX SCHNITT-DURCHMESSER: frisches Weichholz: **120 mm**
 frisches Hartholz: **100 mm**
 trockenes Hartholz: **80 mm**
 SCHNITTGEWICHT: **40 kg**
 SCHNITTDURCHMESSER: **620 mm**
 ELECTRICAL POWER: **3-phase, 400 V**
 ANZAHL DER MESSER: **4+1 Gegenmesser**
 GEWICHT: **295 kg**

RTE-630

Nettopreis: **1690,-€**
ohne Räder

mit Rädern für manuellen Transport **1810,-€**



VERBRENNUNGSMOTOR LEISTUNG: **15 PS**
 MAX SCHNITT-DURCHMESSER: frisches Weichholz: **100 mm**
 frisches Hartholz: **80 mm**
 trockenes Hartholz: **60 mm**
 SCHNITTGEWICHT: **40 kg**
 SCHNITTDURCHMESSER: **620 mm**
 VERBRENNUNGSMOTOR: **Benzin, 4-Takt**
 ANZAHL DER MESSER: **4+1 Gegenmesser**
 GEWICHT: **300 kg**

RTS-630

Nettopreis: **1590,-€**
ohne Räder

mit Rädern für manuellen Transport **1940,-€**

ZUBEHÖR



Ersatzmesser für:
R-60, RP-80 bis R/RP-120,
RT-630: **20 €/1Stck**
R/RP-150: **25 €/1Stck**
R/RP-200: **40 €/1Stck**

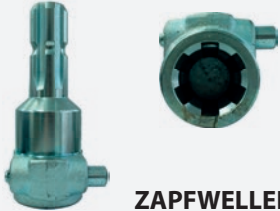

ZAPFWELLEN ADAPTER
1 3/4" (weiblich) 1
3/8" (männlich)
55 €



ABSACKUNG
Einzel - **50 €**
Doppel - **100 €**

DOPPELTASCHE FÜR BANDFÖRDERER



NETZSÄCKE:
(110x60 cm)
Verpackt in 50
Stück
20 €



SCHWUNGRÄDER
ø300 mm, 25 kg: **90 €**
ø360 mm, 40 kg: **140 €**
ø420 mm, 55 kg: **190 €**
ø500 mm, 80 kg: **350 €**



RIEMENSCHIBEN
ø300 mm, 25 kg, 2x17 mm: **110 €**
ø360 mm, 40 kg, 3x17 mm: **165 €**
ø420 mm, 55 kg, 3x17 mm: **220 €**
ø500 mm, 80 kg, 4x17 mm: **405 €**



ZAPFWELLE MIT KUPPLUNG (SCHERBOLZEN)

R-60, R/RP-80, R/RP-100, R/RP-120,
RT-630, RT-720R, RP-300: **LINE 4 - 175 €**
R/RP-150: **LINE 6 - 215 €**
R/RP-200: **LINE 8 - 340 €**



FÖRDERBÄNDER FÜR HACKMASCHINEN MIT HYDRAULISCHEM ANTRIEB:

Länge 160 cm, Breite 25 cm - **700 €**
Länge 230 cm, Breite 25 cm - **800 €**
Länge 300 cm, Breite 30 cm - **950 €**
Länge 400 cm, Breite 40 cm - **1300 €**
Länge 160 cm, Breite 25 cm, mit Rahmen RP-100 - **1150 €**
Länge 230 cm, Breite 25 cm, mit Rahmen RP-120 - **1250 €**
Länge 300 cm, Breite 30 cm, mit Rahmen RP-150 - **1450 €**
Länge 400 cm, Breite 40 cm, mit Rahmen RP-200 - **1900 €**



AUSKLAPPBARER STÄNDER: für BIG BAG - **245 €**

Big Bag - 120x90cm - **10 €**



RP-300

Nettopreis:

6980,-€

Optional:
Zapfwelle Linie 4 (-10% Rabatt*)
175,-€

*Rabattgewährung als Paketpreis
Holzhacker + Zapfwelle (-10%)

MAX. HOLZSCHNITT-DURCHMESSER: **200 mm**
 MAX. SCHNITTLÄNGE: **50 cm**
 FÖRDERBANDLÄNGE / BREITE **300/40 cm**
 MINDEST EMPFOHLENE TRAKTORLEISTUNG: **45/80 PS**
 EMPFOHLENE DREHZAPFWELLE: **540 U/min**
 MINDESTDURCHFLUSS: **50 l/min**
 ZAPFWELLE: **1 3/8"**
 GEWICHT: **900 kg**



S-400

Nettopreis:

1730,-€

Ersatzspitze: **35,-€**

EMPFOHLENE GRÖSSE DER BETRIEBSMASCHINE: **1,5-10 t**
 HYDRAULISCHE MOTORLEISTUNG: **410 cm³**
 MAXIMALE LEISTUNG: **31 kW**
 MAXIMALES DREHMOMENT: **1095 Nm**
 MAXIMALER ARBEITSDRUCK: **180 bar**
 GEWICHT (OHNE GRIFF): **200 kg**
 BOHRSPALTER ABMESSUNGEN: Arbeitslänge **370 mm**
 Durchmesser **250 mm**



S-500

Nettopreis:

2025,-€

Ersatzspitze: **35,-€**

EMPFOHLENE GRÖSSE DER BETRIEBSMASCHINE: **3-17 t**
 HYDRAULISCHE MOTORLEISTUNG: **520 cm³**
 MAXIMALE LEISTUNG: **59 kW**
 MAXIMALES DREHMOMENT: **1450 Nm**
 MAXIMALER ARBEITSDRUCK: **200 bar**
 GEWICHT (OHNE GRIFF): **250 kg**
 BOHRSPALTER ABMESSUNGEN: Arbeitslänge **370 mm**
 Durchmesser **250 mm**

HOLZGREIFER

GREIFER 500:
Stahl/Stärke
10 mm
45 €

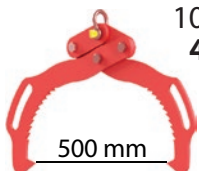

500 mm

GREIFER 600:
Stahl/Stärke
12 mm
55 €

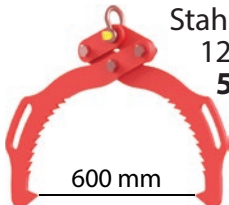

600 mm

GREIFER 700:
Stahl/Stärke
15 mm
85 €



700 mm

GREIFER 800:
Stahl/Stärke
20 mm
110 €



800 mm



DOPPELGREIFER
Stahl/Stärke
12 mm
155 €

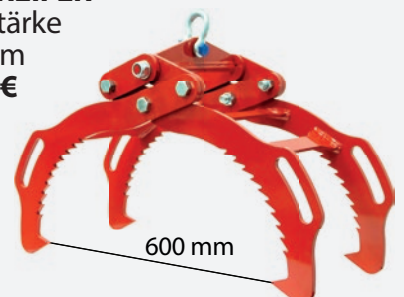

600 mm



REMET CNC
TECHNOLOGY

FACHMANN FÜR HOLZHACKER

Wolf-Landtechnik GmbH
Magdeburger Chaussee 205
06193 Petersberg OT Beidersee
verkauf@wolf-landtechnik.de

PL/DE +49 171-7711818
DE/ENG +49 171-7711819

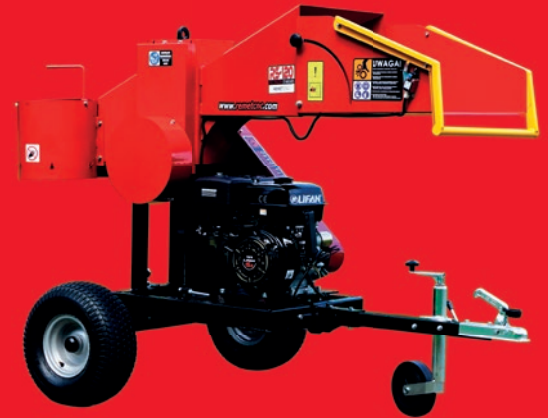

KONTAKTIEREN SIE UNS:

FINDEN SIE UNS AUF:



/wolflandtechnik



/wolflandtechnik

Verkauf:

PL/DE +49 171-7711818

DE/ENG +49 171-7711819

www.wolf-landtechnik.de

